

ROTA
DO REPARADOR
MULTIESPECIALISTA

Tecfil[®]

FILTRO SEDIMENTADOR

Conheça todos os detalhes do filtro sedimentador Tecfil.



100%
BRASILEIRA



O FUTURO É TECFIL

CONHEÇA O FILTRO SEDIMENTADOR

O filtro sedimentador tem a responsabilidade de filtrar os contaminantes presentes no diesel, impedindo que atinjam os demais componentes do sistema, auxiliando o perfeito funcionamento da bomba de combustível e também do motor.

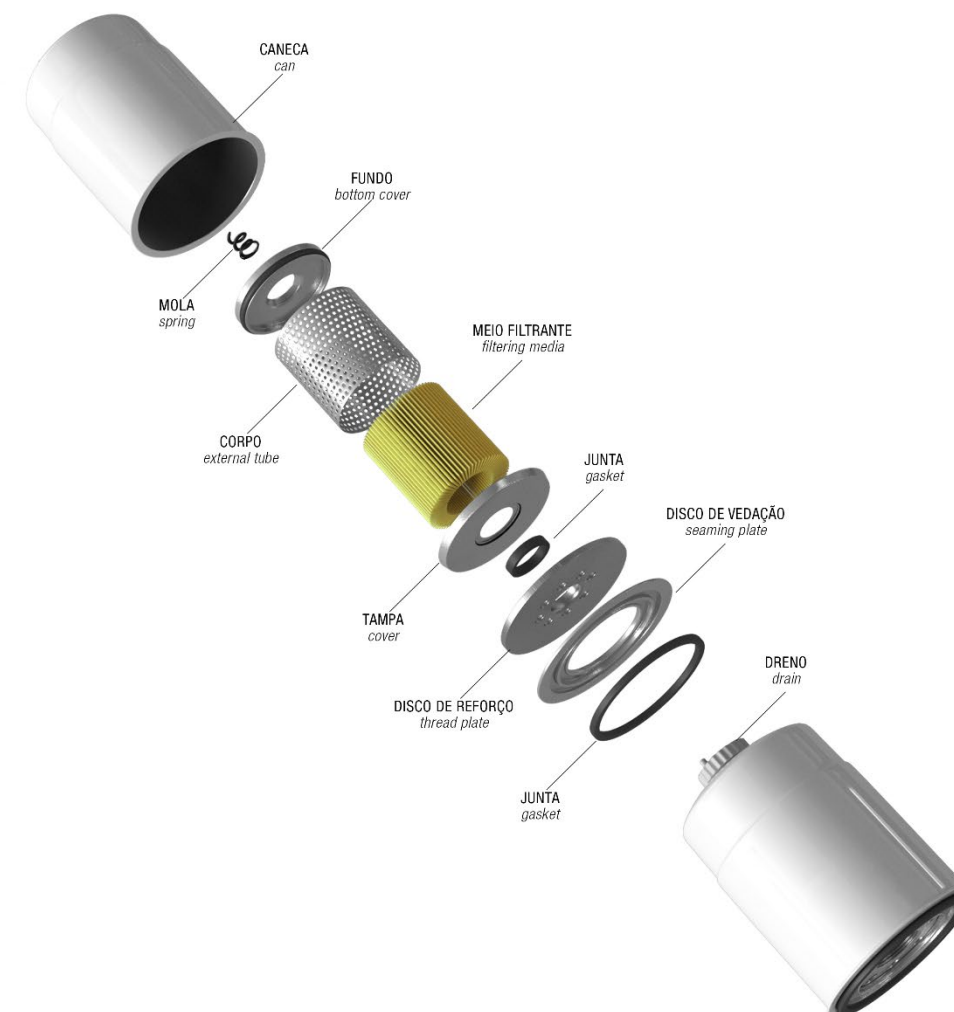

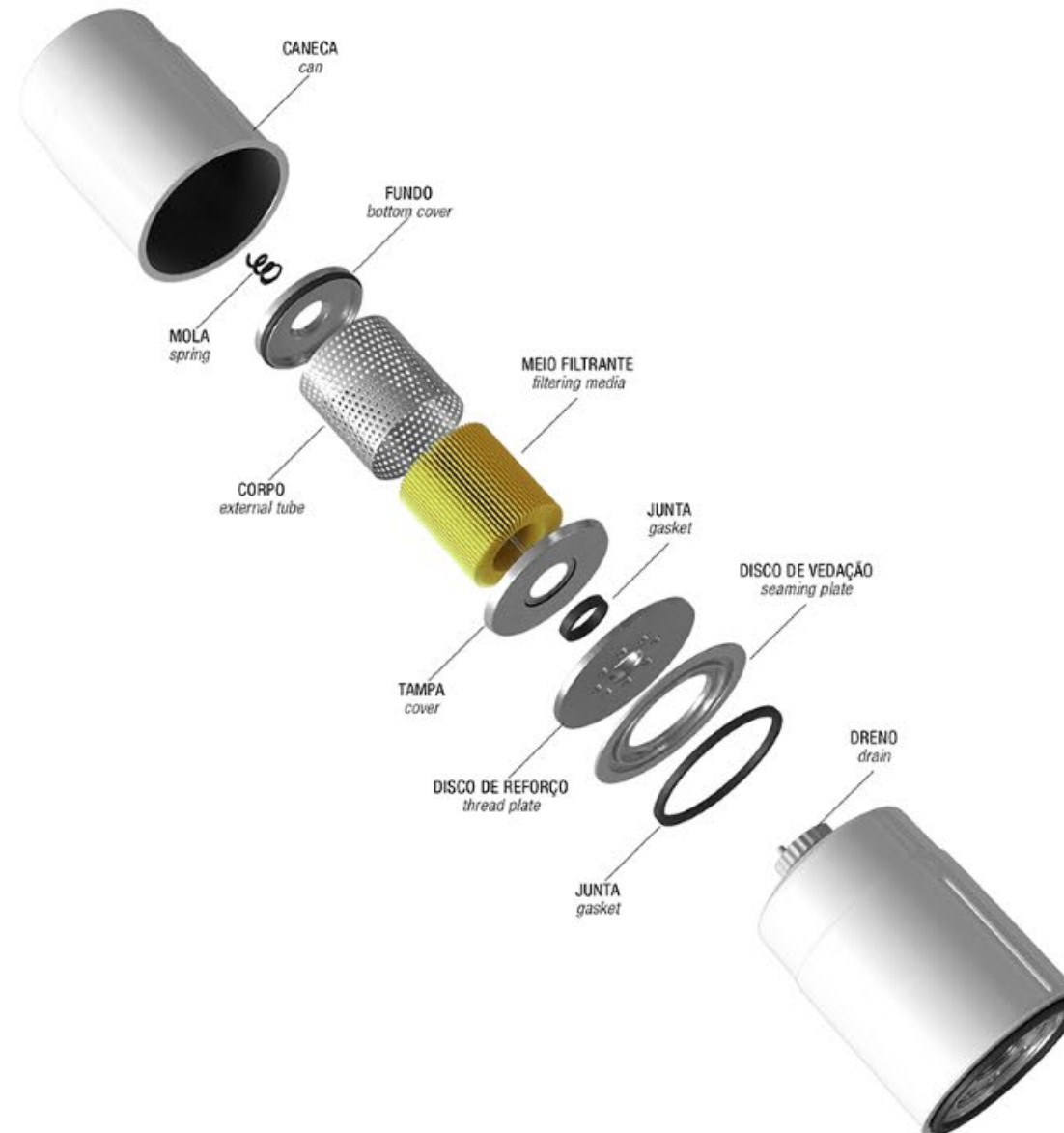

COMO FUNCIONA?

O filtro de combustível blindado é composto de corpo externo metálico e elemento filtrante de papel na parte interior.

Ao entrar no filtro pelos furos das extremidades, o diesel contaminado chega até o elemento filtrante. É nessa hora que a tecnologia do filtro Tecfil começa a fazer a diferença, aqui as contaminações são retidas, liberando o diesel filtrado pela parte central.





CODIFICAÇÃO

FILTRO DE COMBUSTÍVEL

LINHA PESADA

PSD

FILTRO DE COMBUSTÍVEL SEPARADOR DE ÁGUA



ROTA
DO REPARADOR
MULTIESPECIALISTA

Tecfil®

CSD

COPO PARA O FILTRO SEPARADOR DE ÁGUA



Tecfil[®]

ROTA
DO REPARADOR
MULTIESPECIALISTA

O FUTURO É TECFIL



acompanhe a Tecfil nas redes sociais



baixe nosso app do catálogo

acesse nosso site www.tecfil.com.br ou ligue **0800 11 6964**