

**ROTA**  
DO REPARADOR  
MULTIESPECIALISTA

**Tecfil<sup>®</sup>**

## FILTRO DE COMBUSTÍVEL

Conheça todos os detalhes do filtro de combustível Tecfil.



**100%**  
BRASILEIRA



O FUTURO É TECFIL

# CONHEÇA O FILTRO DE COMBUSTÍVEL

O filtro de combustível liga o tanque de combustível ao motor e é classificado como item de segurança. Sua função é não permitir falhas no fornecimento de combustível ao motor para que não ocorra a interrupção do seu funcionamento.

Esse tipo de filtro garante maior vida ao sistema de injeção e carburação, eliminando partículas indesejadas como pó, ferrugem e resíduos do tanque.

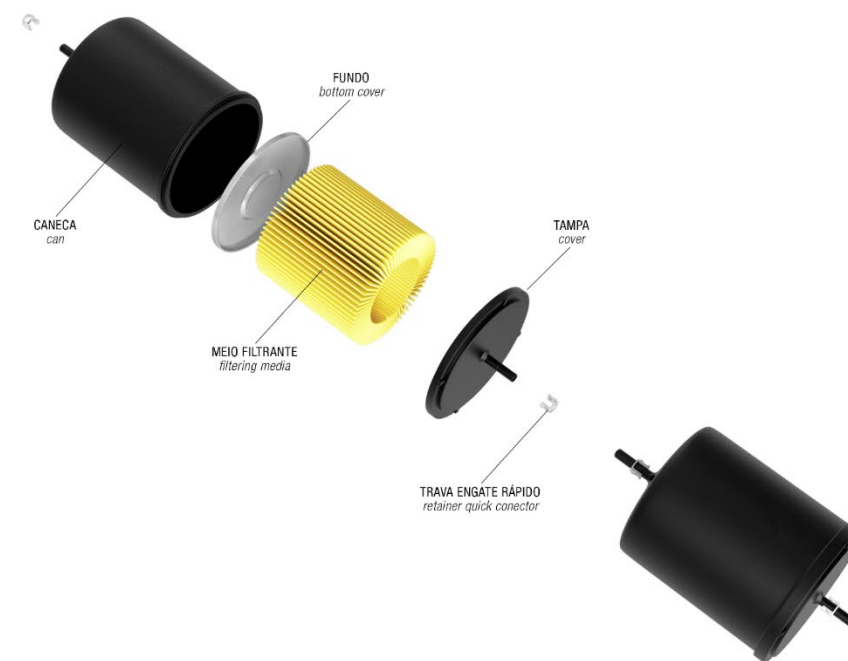

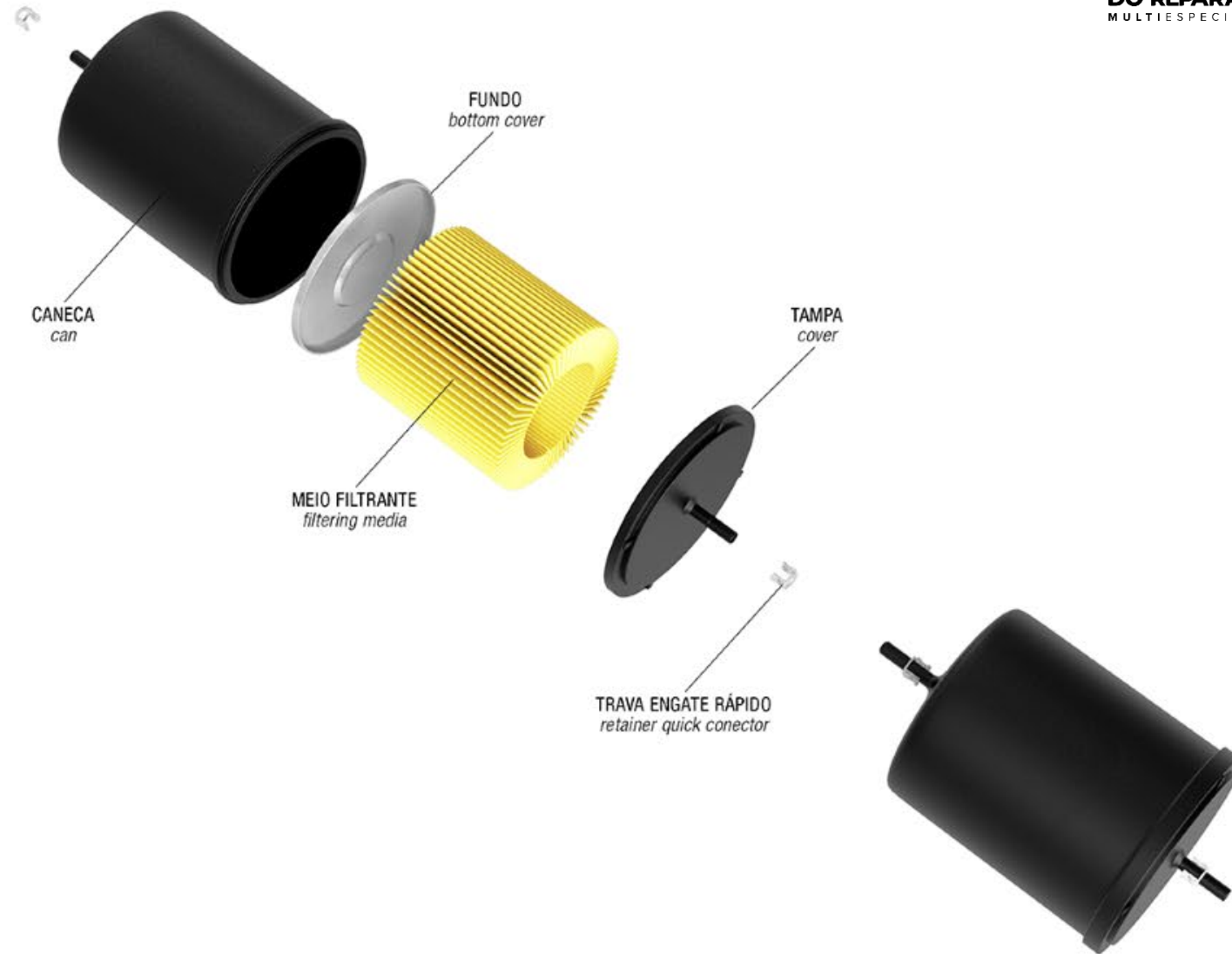

# COMO FUNCIONA?

Em veículos leves equipados com sistema de injeção eletrônica, o filtro de combustível Tecfil é composto de uma carcaça de alumínio ou de nylon especial com composição diferenciada para dissipar energia estática e com elemento filtrante especial, construído com papel desenvolvido para resistir condições de trabalho com álcool e/ou gasolina.

Com o tempo de uso, o acúmulo de sujeira reduz o fluxo de combustível fazendo com que o veículo comece a perder rendimento, em casos extremos o funcionamento do motor pode ser interrompido.

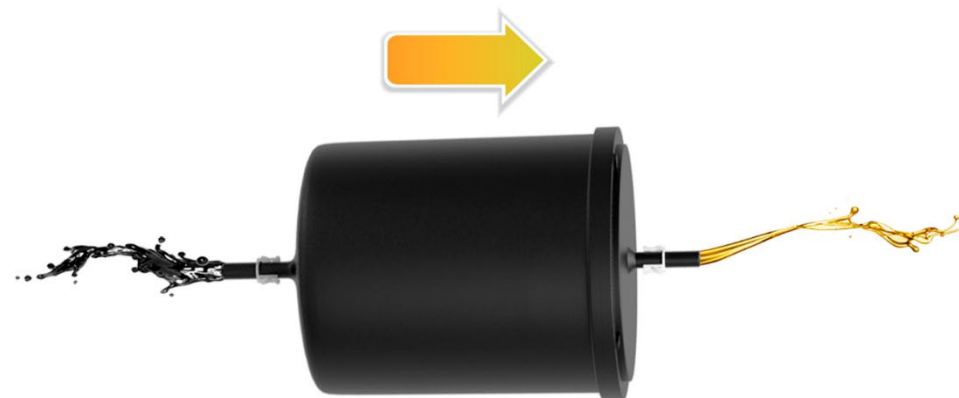



# CODIFICAÇÃO

## FILTRO DE COMBUSTÍVEL

LINHA LEVE, PESADA E MOTOCICLETAS

### GI

FILTRO DE COMBUSTÍVEL



### AG

FILTRO DE COMBUSTÍVEL



### GU

FILTRO DE COMBUSTÍVEL



**ROTA**  
DO REPARADOR  
MULTIESPECIALISTA

**Tecfil®**

### FCI

FILTRO DE COMBUSTÍVEL



### FBT

FILTRO DE COMBUSTÍVEL



# Tecfil®

**ROTA**  
**DO REPARADOR**  
MULTIESPECIALISTA

*O FUTURO É TECFIL*



acompanhe a Tecfil nas redes sociais



baixe nosso app do catálogo

acesse nosso site [www.tecfil.com.br](http://www.tecfil.com.br) ou ligue **0800 11 6964**